

Tehnični list

StoBrick 100-999

Keramične klinker ploščice



Značilnosti

Uporaba

- zunaj
- kot fasadna obloga
- na kontaktnih fasadnih sistemih, obešenih prezračevanih fasadah in masivnih podlagah

Lastnosti

- obstojen na zmrzal po EN ISO 10545-12
- proizvodnja v skladu z DIN EN 14411
- maksimum pri polmeru por: > 0,2 µm
- volumen por: ≥ 20 mm³/g
- vpijanje vode: < 6 %

Format

- ozke ploščice:
dolžina x višina x debelina, navedba v mm:
240 x 71 x 14, pribl. 48 kosov/m²
240 x 52 x 14, pribl. 64 kosov/m²
400 x 35 x 14, pribl. 52 kosov/m²
440 x 52 x 14, pribl. 35 kosov/m²
490 x 40 x 14, pribl. 38 kosov/m²
- ozke kotne ploščice (WR):
dolžina / širina x višina x debelina, navedba v mm:
240/115 x 71 x 14, ca. 13 kosov/m²
240/115 x 52 x 14, ca. 17 kosov/m²
240/115 x 40 x 14, ca. 21 kosov/m²
240/115 x 35 x 14, ca. 24 kosov/m²
- nadaljnji formati na povpraševanje

Videz

- površina: celulozno gladka, mikroskopsko hrapava, ravna, hrapava, izoblikovana, neravna, peščena z raztalino, z vertikalnim reliefom
- rob: enakomeren, rahlo zaobljen, brez zarobkov, neenakomerno izoblikovan, valovit
- stopnja sijaja: mat, svilnato mat

Posebnosti/napotki

- formati posameznih barvnih odtenkov: glejte priročnik za načrtovanje

Napotki za obdelavo

Tehnični list

StoBrick 100-999

Zahteve

- Trdna, suha, čista, nosilna
- Brez oblog veziva, solitra in ločilnih sredstev
- Ne uporabljajte lahkega temeljnega ometa.
- Delež lepilne površine izolacijskih plošč: najmanj 60 %
- Pritrditev kontaktnega fasadnega sistema z zidnimi vložki: skozi tkanino

Obdelava

Nanašanje

Napotki:
širina fuge: 10–12 mm

lepljenje:
- zalivna malta: StoColl KM
- fugirna malta: StoColl FM-K, StoColl FM-S, StoColl FM-E
- izdelek položite v postopku floating/buttering

Napotki, priporočila, posebnosti, ostalo

Minimirajte odstopanje v eni šarži:
- Naenkrat naročite celotno količino, ki jo potrebujete za en gradbeni namen.

Menjavanje različnih barv dosežete tako:
- Pri polaganju klinkerja in opeke pazite na dobro premešanje.
- Priporočilo: med seboj pomešajte klinker in opeko s 5 palet. Tudi enobarvne vrste je treba pomešati.

Velike tlakovce je treba na gradbišču izrezati iz celih klinker ploščic.

Upoštevajte dovoljenja:
- Upoštevajte državna in mednarodna dovoljenja.

Upoštevajte dodatne informacije:
- glejte preglede ponudbe izdelkov
- glejte pravila za obdelavo

Dobava

Barvni odtenek

enobarven do monokromatičen
glejte ponudbo izdelkov

Skladiščenje

Pogoji skladiščenja

Hraniti na suhem.

Rok skladiščenja

Zaprte jih je mogoče skladiščiti neomejeno.

Oznaka

Tehnični list

StoBrick 100-999

Varnost

Pri tem izdelku gre za proizvod. Izdelava varnostnega lista v skladu z Uredbo (ES) REACH št. 1907/2006, Prilogo II ni potrebna. Podrobnejše informacije najdete na spletni strani www.sto.de v rubriki Service & Tools / Uredba REACH.

Posebni napotki

Namen informacij oz. podatkov v tem tehničnem listu, ki temeljijo na naših spoznanjih in izkušnjah, je zagotavljanje ustrezne običajne uporabe oziroma običajne uporabnosti izdelka. Uporabnika ne odvezujejo dolžnosti, da na lastno odgovornost preveri primernost in uporabnost.

O vrstah uporabe, ki niso jasno navedene v tem tehničnem listu, se je treba najprej dogovoriti. Brez odobritve uporaba poteka na lastno tveganje. To velja zlasti za kombinacije z drugimi izdelki.

Z izdajo novega tehničnega lista prenehajo veljati vsi dosedanji tehnični listi. Vsakokrat najnovejšo različico najdete na internetu.

Tehnični list

StoBrick 100-999

KLINKERRIEMCHEN WINKEL NF

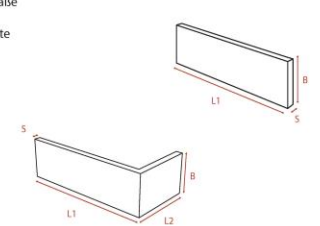
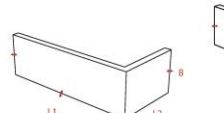
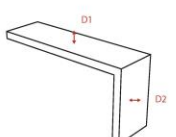
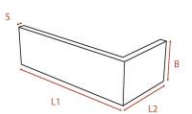



	L1	L2	B	S		Wasseraufnahme Gruppe AI ₁ Anhang A 0,5% ≤ E ≤ 3%	Wasseraufnahme Gruppe All ₁ Anhang B 3% ≤ E ≤ 6%
Nennwert:	240 mm x 115 mm x 71 mm x 12 mm						
Formen und Maße					Toleranzwert	Toleranzwert	
Länge und Breite					± 1 % / 2 mm	± 1 % / 2 mm	
Dicke					± 10 %	± 10 %	
Länge 1 Länge 2 Breite B Stärke S					L1: 238-242 mm L2: 113,85-116,15 mm B: 70,3-71,7 mm S: 10,8-13,2 mm	L1: 238-242 mm L2: 113,56-116,44 mm B: 70,11-71,89 mm S: 10,8-13,2 mm	
Geradheit der Seiten					Toleranzwert		
Zulässige Toleranz					± 0,5 %		
Länge L1 Länge L2 Breite B					± 1,2 mm ± 0,58 mm ± 0,36 mm		
Mittelpunkt­wölbung					Toleranzwert		
Zulässige Toleranz					± 0,5 %		
Diagonale D1 Diagonale D2					± 1,25 mm ± 0,68 mm		
Kanten­wölbung					Toleranzwert		
Zulässige Toleranz					± 0,5 %		
Länge L1 Länge L2					± 1,2 mm ± 0,58 mm		

sl.: kotnik StoBrick NF 12 mm

Tehnični list

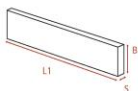
StoBrick 100-999

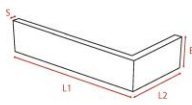
KLINKERRIEMCHEN WINKEL DF

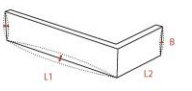
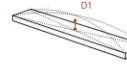
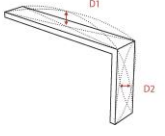
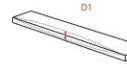
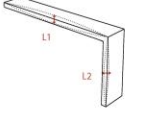
L1 L2 B S		Wasseraufnahme	
Nennwert: 240 mm x 115 mm x 52 mm x 12 mm		Gruppe AI ₁ Anhang A 0,5% ≤ E ≤ 3%	Gruppe All ₁ Anhang B 3% ≤ E ≤ 6%
Formen und Maße		Toleranzwert	Toleranzwert
Länge und Breite		± 1 % / 2 mm	± 1,25 % / 2 mm
Dicke		± 10 %	± 10 %
Länge L1 Länge L2 Breite B Stärke S		L1: 238-242 mm L2: 113,85-116,15 mm B: 51,48-52,52 mm S: 10,8-13,2 mm	L1: 238-242 mm L2: 113,56-116,44 mm B: 51,35-52,65 mm S: 10,8-13,2 mm
Geradheit der Seiten		Toleranzwert	
Zulässige Toleranz		± 0,5 %	
Länge L1 Länge L2 Breite B		± 1,2 mm ± 0,58 mm ± 0,26 mm	
Mittelpunktwölbung		Toleranzwert	
Zulässige Toleranz		± 0,5 %	
Diagonale D1 Diagonale D2		± 1,23 mm ± 0,63 mm	
Kantenwölbung		Toleranzwert	
Zulässige Toleranz		± 0,5 %	
Länge L1 Länge L2		± 1,2 mm ± 0,58 mm	

sl.: kotnik StoBrick DF 12 mm

Sto Ges.m.b.H. Prodajno središče Sto Ljubljana
Brezje pri Grosupljem 69
SI - 1290 Grosuplje
Centrala Sto Ges.m.b.H. - Avstrija, 9500 Villach, Richtstr.47
Tel. +386 1 5443 710
pc.ljubljana.si@sto.com